

Póliza de garantía.

N° DE SERIE

CAPACIDAD l/min c 11 c 14

TIPO DE GAS c LICUADO c NATURAL TIMBRE CONTROL DE CALIDAD

Condiciones de validez de la garantía.

¡Felicitaciones! Usted ha adquirido un producto CEM S.A. por lo cual le garantizamos su uso bajo condiciones normales y de acuerdo a las estipulaciones indicadas. Este certificado tiene validez únicamente si es acompañado de su documento de compra extendido por nuestro Distribuidor Comercial.

Si usted desea formular alguna reclamación, por favor sírvase llamar a nuestro teléfono y, cuando corresponda, presente este certificado acompañando su documento de compra.

- 1) El período de validez de esta garantía es de 24 meses, a partir de su compra (no instalación o de uso).
 - 2) El plazo indicado para el artefacto (1) no se prolonga por el hecho de hacer efectiva esta garantía. No obstante, cada cambio de parte en particular, efectuado dentro o fuera de este período, contará con 6 meses de garantía.
 - 3) La garantía no incluye los costos de traslado de nuestro personal técnico en caso de asistencia técnica domiciliaria; así como de transporte, embalaje o envío que ocasione el uso de esta garantía, por lo que será de cargo exclusivo del comprador.
 - 4) La garantía no será efectiva cuando:
 - a) El usuario, adjunto a la boleta o factura de compra, no presente esta póliza firmada y timbrada por el Distribuidor.
 - b) Se determine intervención de personas no autorizadas por CEM. S.A. (vea nómina de Servicios Técnicos Autorizados.)
- NOTA: La regulación del caudal de agua en un calentador no es intervención.
- c) El calefón sea destinado a uso no doméstico, para el cual ha sido diseñado.
 - d) Existen enmiendas a los documentos avalatorios de garantía.
 - e) Existen deficiencias en el transporte, operación, manipulación, instalación y ubicación.
 - f) Las presiones de alimentación (gas y agua) no sean para las cuales está diseñado el artefacto para su correcto funcionamiento.
 - g) Se use gas inapropiado.
 - h) Habiéndosele dado instrucciones expresas (escrito en Orden de Atención) por el técnico autorizado que implique su seguridad personal y buen uso del artefacto, no las aplique.
- Para mayor seguridad, recomendamos dirigirse a nuestros Servicios Técnicos Autorizados Splendid, ya sea para la mantención del artefacto o la reparación del mismo. Nuestros Servicios Técnicos están a su disposición a lo largo de todo el país.
- Si los necesita, consulte con su Distribuidor Comercial.

Fabricado por CEM S.A.

Central de Servicios Técnicos: Logroño 3871 - Estación Central - Santiago

TELÉFONO MESA CENTRAL : 600 822 00 80

Calefón instantáneo a gas

Manual de Instrucciones
de uso

Splendid

Capacidad
11 y 14 l/min

Modelos
SA 11000A
SA 14000A

Modulante sin llama piloto permanente

LEA ATENTAMENTE ESTE MANUAL DE INSTRUCCIONES
(INCLUYE POLIZA DE GARANTIA)

LA INSTALACIÓN DEL PRODUCTO
SOLAMENTE DEBERÁ SER REALIZADA
POR INSTALADORES AUTORIZADOS
POR LA SUPERINTENDENCIA DE
ELECTRICIDAD Y COMBUSTIBLES (SEC)



¡FELICITACIONES!

Usted ha adquirido un modelo de calefón perteneciente a las nuevas series «SA», el que incluye un efectivo sistema electrónico sin piloto. Este sistema permite encender su calefón solamente al momento de abrir la llave de agua caliente, quedando con ausencia total de llama al cerrarla, con una seguridad total a través de una sonda de ionización.

Al preferir un calefón de las series «SA» usted contará con la garantía de un artefacto fabricado con la más alta tecnología.

Contenido	Pág.
• Instrucciones de uso, regulación y mantenimiento.	3-5
• Instrucciones técnicas para el instalador	6-10
• Para su seguridad	11
• Póliza de garantía	12

La fábrica se reserva el derecho de cambiar, sin previo aviso, las especificaciones y características del producto, a fin de optimizar su performance y bondades.

Características principales

- Ionizado, sin llama piloto permanente.
- Modulante, mantiene la temperatura sin grandes variaciones al cambiar la presión en la red de agua.
- Contiene regulador automático del caudal de agua.
- Seguridad de apagado.
- Seguridad por retorno de gases (*).
- Led indicador de funcionamiento.
- Switch On/off.
- Válvula sobrepresión de agua.

(*): Solo modelos que lo incorporan.

Para su seguridad

I

Si percibe olor a gas:

1. Cierre la llave del gas.
2. Abra las ventanas.
3. No pulse ningún interruptor.
4. Apague las posibles llamas.
5. Llame inmediatamente al Servicio de Emergencia de la compañía que distribuye el gas

II

No almacene ni utilice materiales o líquidos inflamables en las proximidades del aparato, especialmente en la zona inferior de éste.

III

La mantención del artefacto, el ajuste o la transformación para ser usado con otro tipo de gas, deben ser efectuados por el Servicio Técnico Autorizado Splendid. O por un instalador autorizado por la Superintendencia de Electricidad y Combustible (SEC)

IV

Para un confiable y seguro funcionamiento del calefón, se necesita un mantenimiento de a lo menos una vez al año, efectuado por el Servicio Técnico Autorizado Splendid.

V

Si la pared donde se va a montar el calentador es de material no resistente al fuego (madera, etc.) deberá interponerse una plancha de material incombustible (no quebradizo) y su tamaño debe exceder, al menos, en 100 mm el contorno del artefacto.



Figura N° 7
Instalación en exteriores

Importante

Su calefón debe ser instalado en un recinto con ventilación en puerta o muro, en zona inferior y superior, de 150 cm², cada una, evacuando esta última al exterior de la vivienda.* La instalación del artefacto deberá hacerse de acuerdo al Reglamento de Instalaciones interiores y Medidores de Gas de la SEC, según D.S. N° 66 que fija los requisitos mínimos de seguridad para la instalación de artefactos de gas. Este reglamento no permite instalar calefones en salas de baños ni dormitorios. Cuando el calefón es instalado en exteriores, debe tener ducto de evacuación de gases y protección contra vientos (ver fig.7)

* Las ventilaciones deberán estar a una altura máxima de 0,15 m. y la otra a un mínimo de 1.8 m. sobre el piso respectivamente.

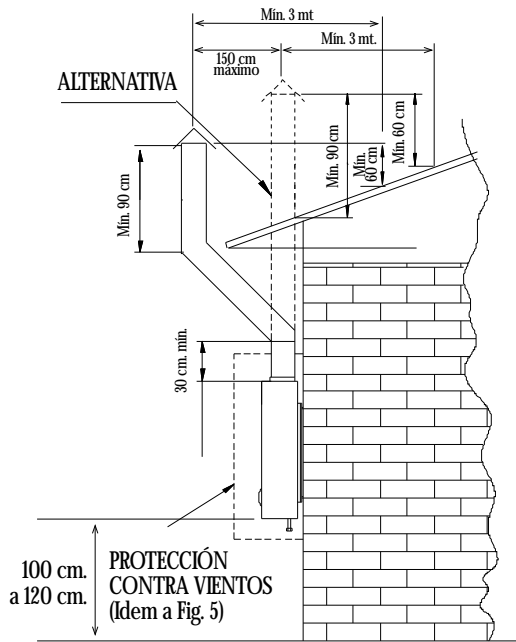
Conexión de gas

Mantener limpia la tubería de gas. Montar una llave de paso que pueda interrumpir en forma rápida y segura el flujo de gas al calefón. Esta deberá estar a la vista, ser de fácil acceso e instalada en el extremo inferior del calefón entre 100 y 200 mm.

Conexión de agua

Instalar el agua fría a la derecha y el agua caliente a la izquierda. Instalar una llave de paso para el control de agua en la entrada de agua del aparato (derecha).

Comprobar la hermeticidad

Abrir las llaves de paso del gas y del agua. Comprobar la estanqueidad del aparato y las conexiones del gas y agua. Poner en funcionamiento el aparato. Comprobar el funcionamiento y la instalación de la salida de los humos de la combustión.

- El instalador debe explicar al cliente el modo de funcionamiento y el manejo del aparato.
- Solicitamos que este manual sea entregado al usuario.

Instrucciones de uso

- 1.- Asegúrese de que su calefón tenga colocadas las pilas (1.5 V Tamaño grande) en la caja porta batería (Ver Fig. N° 1) y que ésta esté en buen estado. Se recomienda el uso de pilas alcalinas.
- 2.- Presione el switch ON/OFF en la posición ON (Fig. N° 2).
- 3.- Abra la llave de agua caliente y su calefón se la brindará instantáneamente.
- 4.- Regulación de temperatura (Fig. N° 2). Usted podrá regular la temperatura del agua caliente, de acuerdo a sus necesidades, activando sobre la perilla «Selector de temperatura» ubicada en la parte inferior del frente. Para mayor temperatura, gire la perilla en el sentido de las manecillas del reloj (+). Para menor temperatura, gírela a la inversa (-).
- 5.- Si desea dejar su calefón fuera de servicio, presione el switch ON/OFF en la posición OFF (Fig. N° 2).
- 6.- Led encendido: indica quemador en funcionamiento normal.



Figura N° 1



Figura N° 2

Figura N° 3
Esquema eléctrico

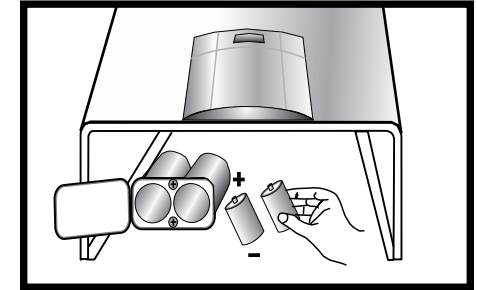

- 1) Electro Válvula
- 2) Sensor de Ionización
- 3) Bujía de encendido
- 4) Módulo de control
- 5) Caja de Pilas
- 6) Micro Interruptor
- 7) Interruptor on-off
- 8) Sensor Sobretemperatura Agua
- 9) Sensor Sobretemperatura de humos (*)
- 10) Led

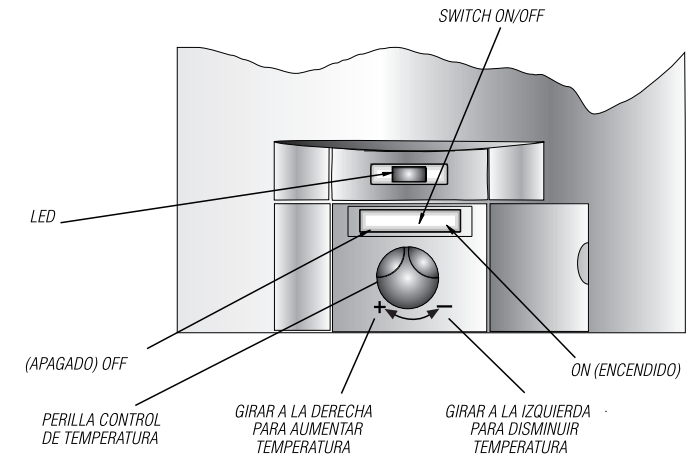
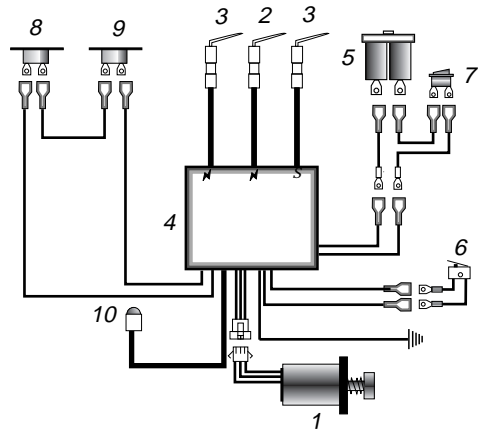
(*) Sólo en modelos que lo incorporan.

Precauciones contra las heladas

En caso de que el calefón esté instalado en zonas susceptibles de congelamiento del agua por bajas temperaturas, se recomienda evacuar el agua del artefacto retirando el tapón de vaciado cuando éste se encuentre sin uso.

Control de funcionamiento

Al abrir la llave de agua caliente, el microswitch (7) activa el módulo de control electrónico (19) el cual envía la señal para el encendido del quemador (16), si no se produce el encendido dentro de 6 seg. el sistema electrónico se apaga, debiendo Ud. cerrar y volver abrir la llave de agua, para intentar nuevamente el encendido.

Piezas de repuesto

Para un buen mantenimiento y funcionamiento eficiente del artefacto, se recomienda instalar siempre repuestos originales de fábrica. Esto garantiza el uso continuo, permanente y seguro del calefón.

Regulación

Abra completamente la llave de paso del agua fría. Luego, abra la llave del agua caliente más próxima y regule su temperatura con la perilla (11) (ver fig. N° 4). Cierre la llave de agua caliente y proceda a encender el calefón como se indica en Instrucciones de uso (pág. 3).

Especificaciones técnicas

Descripción	Unidades	Modelo (*)	
		SA-11000 A	SA-14000 A
Capacidad	l / min	11	14
Potencia Nominal	kW	18,8	24
Gasto Nominal (P. C. S.)	kW	26	31,2
Potencia útil mínima	kW	9,5	12,2
Presión de conexión del gas			
Gas licuado	mmH ₂ O	280	280
Gas natural	mmH ₂ O	180	180
Conexión del gas			
Gas licuado y Natural	pulg	1/2	1/2
Presión mínima de agua	kPa (mH ₂ O)	20 (2)	40 (2)
Presión máxima de agua	kPa (mH ₂ O)	1000 (100)	1000 (100)
Entrada agua fría, lado derecho (ISO 228)	pulg	G 1/2	G 1/2
Salida agua caliente, lado izquierdo (ISO 228)	pulg	G 1/2	G 1/2
Distancia entre conexiones de agua	mm	170	170
Dimensiones : Frente	mm	325	360
Fondo	mm	198	213
Alto	mm	620	690
Tubo de evacuación de gases	pulg	4 1/2	5
Peso del artefacto (embalado) aproximado	kg	12,5	13,5
Incremento de temperatura (salida - entrada)	°C	25	25

(*) Tipo B (tiro natural con chimenea); Disponible en categorías I₂ (GN), I₃ (GLP)

Montaje en closet



Figura N° 5

Instalación ducto de evacuación de gases

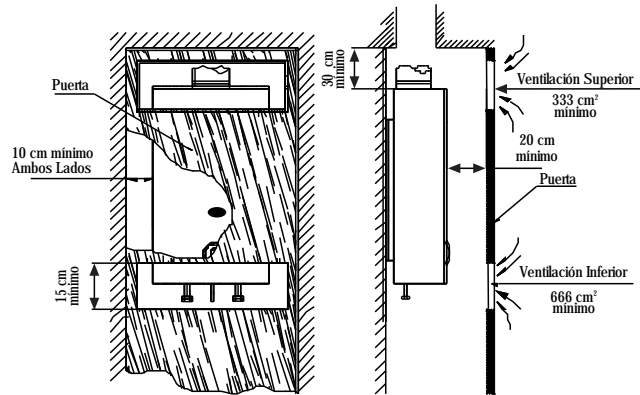

Figura N° 6

- **Mantenimiento**
Después de un año, deberá darse mantención al artefacto, revisarse y limpiarse a fondo, así como eliminar las incrustaciones interiores de los ductos de agua, si fuera necesario. El mantenimiento debe ser efectuado sólo por el Servicio Técnico Autorizado, el cual realizará como mínimo los siguientes trabajos:
- **Cámara de combustión**
Limpiar el conducto de lamelas y desincrustar con productos comerciales apropiados, siguiendo las instrucciones dadas por el fabricante. Reponer todas las empaquetaduras y sellos al volver a montar el cuerpo interior.

ADVERTENCIA

Es frecuente la presencia de insectos tales como arañas, tijeretas, etc. al interior de los quemadores o del piloto de su calefón; por lo tanto, dado que esta situación perjudica notoriamente la buena combustión y operación de su artefacto, recomendamos limpiar prolijamente el interior de los quemadores principales y piloto junto con la mantención anual recomendada.

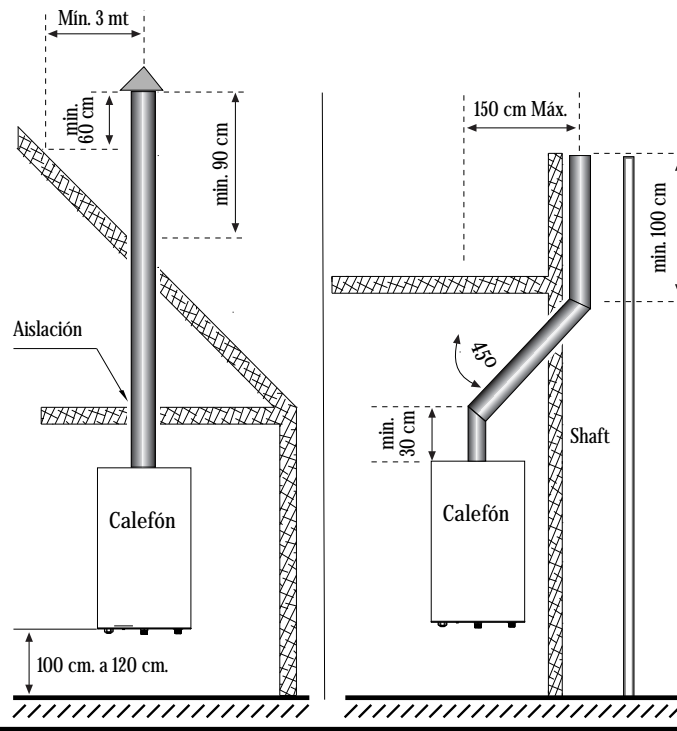
IMPORTANTE

Este artefacto posee un dispositivo Sensor de Retorno de Gases producto de la combustión, el cual verifica la correcta evacuación de los gases.

Si se produce obstrucción del ducto de evacuación o chimenea, este dispositivo detecta el retorno de los gases cortando el paso de gas al quemador principal y apagando el calefón.

Este dispositivo jamás deberá anularse y solo podrá ser intervenido por personal autorizado por el SEC, a riesgo de vida de las personas.

Si se produce corte del gas por la acción de este dispositivo, deberá revisarse el sistema de ventilación del local y los ductos de la chimenea, si se determina que el Sensor está defectuoso deberá reemplazarse por otro idéntico del mismo origen. Para poner nuevamente el calefón en funcionamiento deberá ventilarse el local durante 10 minutos como mínimo, antes de volver a encender el calefón.

Si el calefón queda en forma reiterada fuera de servicio, llamar a un instalador autorizado por el SEC.

- **Vaciado**
Es necesario vaciar el calefón si existiera el riesgo de congelación de agua en las cañerías. Para tal efecto siga las siguientes instrucciones:
 - Cerrar la llave de paso de la red de gas.
 - Cerrar la llave de paso de agua fría.
 - Abrir todas las llaves de agua caliente de la instalación.
 - Destornillar el tapón de vaciado ubicado en la parte inferior de la válvula de agua.
 - Vaciar totalmente el circuito.
 - Reponer el tapón de vaciado.
- **Circuito de gas**
Comprobar la estanqueidad del circuito de gas. Para ello, hacer funcionar el artefacto y abrir la llave de agua caliente; al cerrar ésta, el quemador no debe permanecer encendido.
- **Válvula de agua**
Cerrar la llave de paso de agua, desmontar la válvula de agua, retirar la tapa, limpiar las incrustaciones y comprobar la estanqueidad.
- **Frente**
Limpiar el frente con un paño húmedo y detergente no abrasivo.

Baterías

Sustituir una vez al año o cuando estén agotadas.
Nota: Cuando las baterías estén agotadas, el calefón no enciende al no producirse la chispa eléctrica en la bujía de encendido (Fig. 2).

INTRUCCIONES TECNICAS PARA EL INSTALADOR

¿Cómo instalarlo?

Este artefacto solo puede ser instalado en recintos exteriores.

Esta debe ser realizada solo por personal especializado y que cuente con la aprobación de la Superintendencia de Electricidad y Combustible (SEC).

- 1.- Gas de alimentación. El calefón deberá corresponder al tipo de gas a usar. En la placa de identificación ubicada en la parte interior del calefón, aparece claramente el tipo de gas para el cual el artefacto fue diseñado.
- 2.- Preparación del calefón (Ver Fig. N° 4).
 - Desmontar el selector de temperatura (11) tirándolo hacia afuera.
 - Destornillar el bisel del selector de temperatura.
 - Desmontar tornillos que fijan el frente al respaldo, en la parte inferior (ambos lados).
 - Retirar el frente tirando hacia afuera la parte inferior y luego desplázelo hacia arriba; en algunos modelos tenga especial precaución de desconectar previamente los cables del Led y del Switch.
- 3.- Fijar firmemente el respaldo (13) al muro haciendo uso de las dos zonas de anclaje (12) preparadas para tal fin, ubicadas en el respaldo del calefón.
- 4.- Conectar las cañerías de agua fría (22) y de agua caliente (8). La conexión de Gas Licuado o Natural se hará a la conexión (10) ubicada en la parte posterior de la válvula de Gas. Las cañerías para conexión de gas deberán ser metálicas y rígidas. Además debe instalarse una llave de corte rápido, a la vista y de fácil acceso.
- 5.- Conectar el conducto de salida de gases (chimenea) al collarín del calefón (1).
- 6.- Abrir las llaves de paso de agua y de gas, verificando la estanqueidad en ambos circuitos.
- 7.- Reinstale el frente, el bisel del selector y el selector de temperatura (11), teniendo precaución de no dañar los cables eléctricos ubicados en el costado de la parte interior del calefón. Recuerde previamente de conectar los cables del Led y del Switch, si su modelo lo requiriera.

Limpieza

Utilice sólo un paño o esponja humedecida con agua y un detergente suave. No utilice jamás ningún tipo de abrasivo (ni en polvo, ni líquido, ni fibra metálica o sintética).

Diagrama interno del calefón

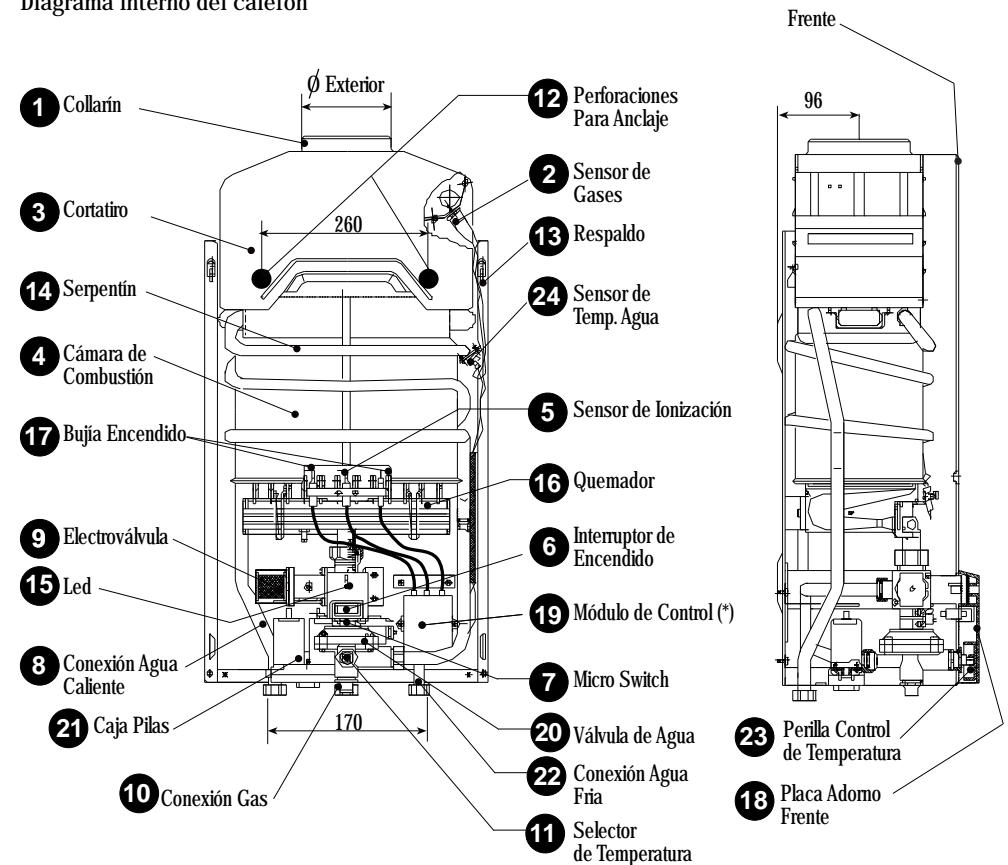

Figura N° 4

(*) En el modelo SA14000A, la ubicación del módulo de control es en el costado inferior izquierdo, detrás de la caja pilas (21).

Modelo	Ø (Exterior)
11 Lts	115 mm
14 Lts	125 mm

« El fabricante se reserva el derecho a efectuar modificaciones sin previo aviso, con el ánimo de mejorar las características y calidad de sus productos.»